

- ① Left cup assembly
- ② Right cup assembly
- ③ Internal sleeve

- ① Assemblage côté Gauche
- ② Assemblage côté Droit
- ③ Entretoise interne

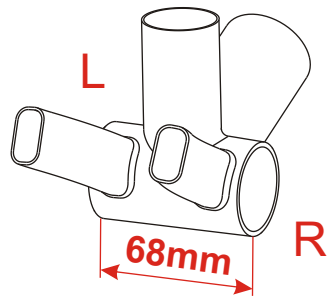
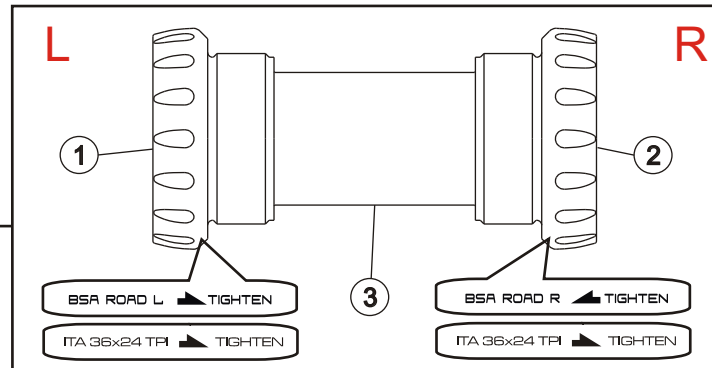

BSA 68mm SHELL
BSA 68mm SHELL

ITA 70mm SHELL
ITA 70mm SHELL

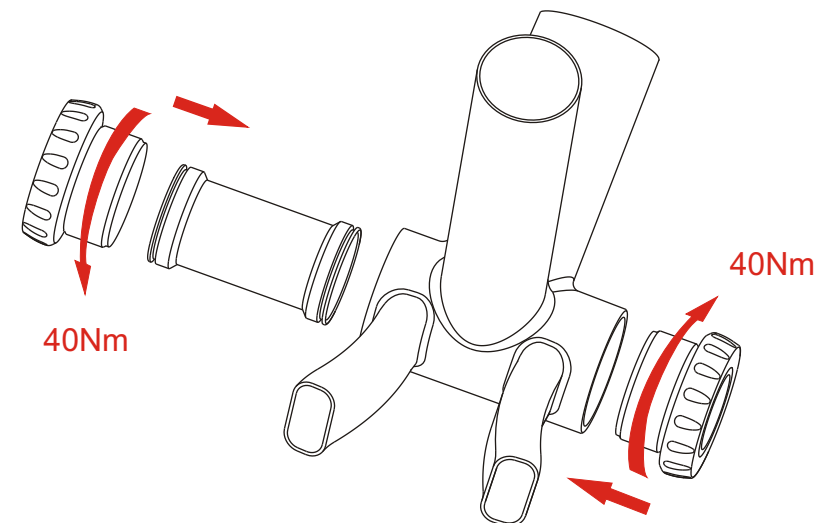
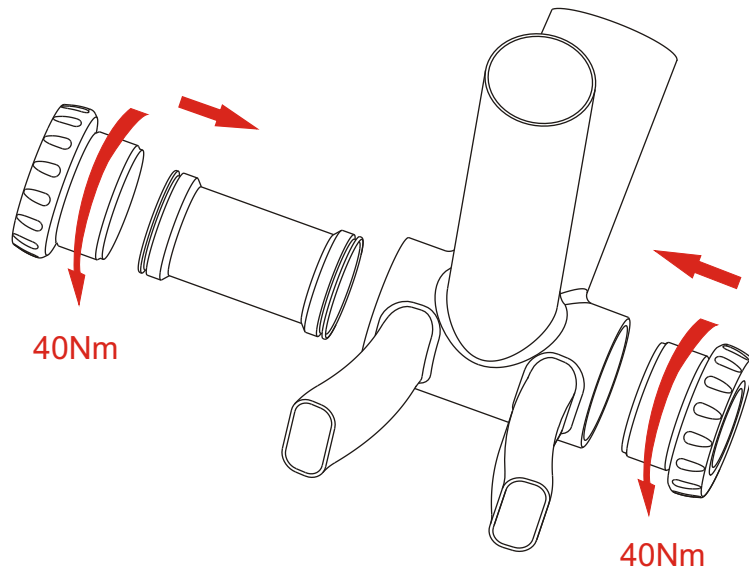
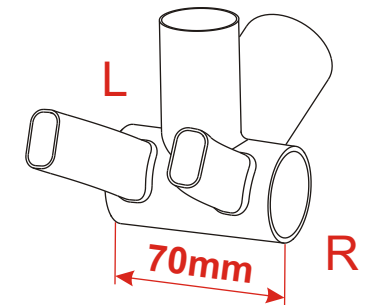

⚠ Never clean with high pressure water.
Ne jamais laver les boîtiers à l'aide d'un nettoyeur haute pression.

Apply a thin coat of medium strength thread locker to the threads of BB cups.
Appliquer une fine couche de liquide frein filet (force moyenne) sur les filetages des cuvettes.

-To remove the bearings from the cups:

- 1 Remove the cranks from the frame.
- 2 Remove the bearing cover by inserting a finger into the main hole and pulling the bearing cover out.
- 3 Remove the bearing and spherical support assembly from the cup using a strong flat-head screwdriver.
Insert the flat-head between the inside of the bearing steel jacket and the flange on the inside of the cup; then twist the handle which will twist the flat-head to pry the bearing and spherical support assembly out.
- 4 Remove the bearing from the spherical support. If the spherical support or the bearing cover are damaged or do not fit properly, they must be replaced.

-To install the bearings back into the cups:

- 5 Apply a small amount of light grease into the cavity of the cup.
- 6 Hand press the spherical support into the cup.
- 7 Hand press the bearing into the spherical support.
- 8 Grease generously the slot between the spherical support and the bearing.
Put a layer of grease over the seals of the bearings.
- 9 Hand press the bearing cover over the bearing.
- 10 Re-install the crankset into the frame.

Step 3 Etape 3

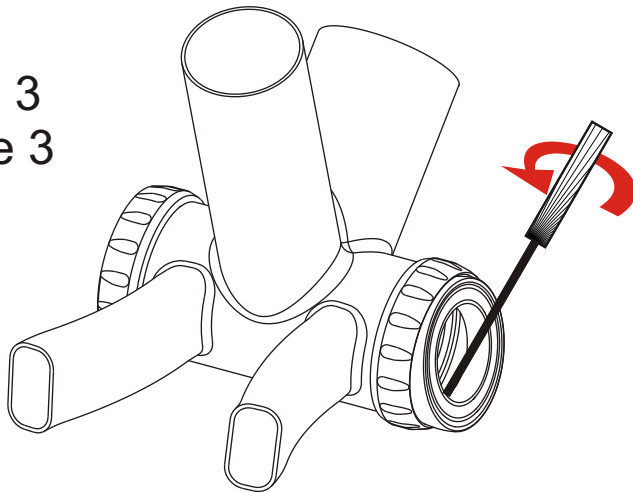

Step 2 Etape 2

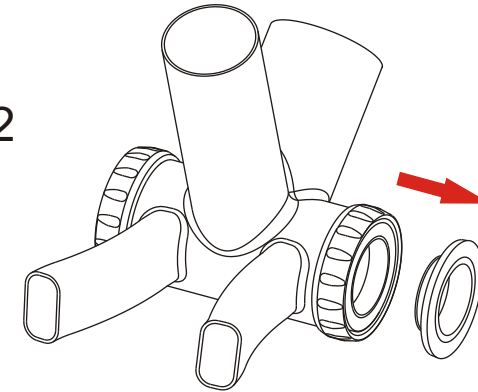

- Pour retirer les roulements des cuvettes SABB:

- 1 Enlever les manivelles/pédalier du cadre.
- 2 Enlever le cache en plastique qui recouvre le roulement (pour cela enfoncez votre doigt dans le trou central et tirez le cache en plastique vers l'extérieur).
- 3 Enlever le roulement et la cuvette sphérique du boîtier SABB en utilisant un grand tournevis plat. Insérer la tête plate du tournevis entre l'intérieur du roulement et l'intérieur de la cuvette en aluminium. Tordez ensuite la poignée du tournevis qui vous permettra de chasser le roulement de la cuvette.
- 4 Enlever le roulement de la pièce sphérique. Si le support sphérique est endommagé, ou si celui-ci ne se remonte pas correctement, celui-ci doit être remplacé.

- Pour réinstaller les roulements dans les cuvettes:

- 5 Appliquer une petite couche de graisse dans la cavité de la cuvette.
- 6 Presser à la main la cage sphérique dans la cuvette.
- 7 Presser à la main le roulement dans la cage sphérique.
- 8 Graisser généreusement la fente entre la cage sphérique et le roulement.
Mettez une couche de graisse sur les joints latéraux des roulements.
- 9 Presser à la main le cache poussière sur le roulement.
- 10 Réinstaller le pédalier dans le cadre.

 **Never clean with high pressure water.**
Ne jamais laver les boîtiers à l'aide d'un nettoyeur haute pression.

Inspect, clean and grease periodically ROTOR SABB's components.
Inspecter, laver et graisser régulièrement votre boîtier SABB.

AVERTISSEMENT DE SÉCURITÉ

Cette notice de montage contient des informations importantes et utiles concernant l'installation et la maintenance de votre produit ROTOR. Merci de lire et de suivre les instructions de montage indiquées dans ce manuel. Veillez à conserver cette notice, pour les prochains démontages et remontages de votre potence. N'exécutez pas de modifications ou rajustements qui ne sont pas décrits dans ce manuel.

Si vous avez un doute à votre capacité d'entretenir ou réparer ce produit, apportez votre cycle chez un réparateur qualifié.

Une installation incorrecte du produit peuvent altérer la performance du produit et pourraient aboutir à une situation dangereuse menant à la blessure ou la mort.

Faites inspecter ce produit régulièrement par un mécanicien qualifié pour n'importe quels signes d'usure. Les composants qui ont éprouvé l'usure excessive, des craquements, des déformations ou des impacts ont besoin d'être remplacés immédiatement.

Ne pas exécuter la maintenance du produit pourrait résolument réduire la durée d'utilisation de votre potence ROTOR et réduire sa performance.

Si vous avez des questions, merci de contacter un mécanicien cycle ou votre revendeur agréé ROTOR le plus proche pour de plus amples renseignements.

Attention!: Si n'importe quelles instructions dans ce manuel de l'utilisateur sont contraires aux instructions données par le fabricant de votre guidon, fourche, cadre etc, contactez leur service d'entretien pour expliquer votre plan et demander leur approbation.

MAINTENANCE

Inspectez votre potence ROTOR avant chaque sortie, vérifier qu'il n'y a pas des fentes et/ou de rayures sérieuses, que les vis soient correctement serrées, et faite vérifier votre potence auprès d'un professionnel après chaque chute ou accident. Si n'importe laquelle des conditions précédentes est présente, n'utilisez pas votre potence ROTOR jusqu'à ce qu'il ait été réparé ou remplacé.

MISE EN GARDE: Utiliser des produits endommagés peut mener à la perte de contrôle de la bicyclette et causer des blessures ou la mort.

C'est la responsabilité des utilisateurs d'examiner régulièrement les produits pour déterminer le besoin de maintenance ou le remplacement des pièces. Le cycliste devrait inspecter leur bicyclette régulièrement pour détecter les dégâts éventuels. Vérifier l'état et les serrages de toutes les pièces avant chaque utilisation.

SAFETY WARNING

This owners manual contains important and useful information regarding the proper installation, operation, care, and maintenance of your ROTOR product. Carefully read, follow and understand the instructions as detailed in this owner's manual. Keep this manual in a safe place for future reference.

If you have any doubt whatsoever regarding your ability to install or service this product, please consult your ROTOR dealer and seek the assistance of a professional bicycle mechanic. Do not perform any modifications or adjustments that are not outlined in this manual.

Incorrect installation or servicing may impair performance, and could result in a dangerous situation leading to serious injury or death.

Components that have experienced excessive wear, deformations or impacts or other damage need immediate professional inspection or replacement.

Please have this product regularly inspected by a qualified mechanic for any signs of wear or damage.

Failure to perform necessary and essential maintenance could drastically reduce the service life of your ROTOR product and reduce its performance.

If you have any questions, please contact a professional bike mechanic or your nearest ROTOR dealer for additional information.

Caution!: Please consult the relevant manufacturer's instruction manuals for your BB set or pedals, If necessary, consult their technical service department for the correct installation procedure.

MAINTENANCE

Inspect your ROTOR product for wear, looseness or damage including cracks, dents and serious scratches, before each ride and after every fall or crash. Do not use your ROTOR product until it has been thoroughly inspected, repaired or replaced.

WARNING: Continuing to use damaged parts may lead to loss of control and cause serious injury or death.

Cyclists should inspect their whole bicycle and parts on a regular basis or consult with a professional bicycle mechanic, to determine the need for service, or replacement and to detect damage that may have occurred from normal use.

Check all parts for damage and wear before every use. Check the bolts and other fasteners periodically for tightness. Ensure they are tightened to the correct torque values.

GARANTIE ROTOR

- ROTOR garanti ce produit et ses composants pendant 2 ANS contre n'importe quels défauts de fabrication ou des matériaux défectueux. En cas d'un défaut de garantie, l'obligation unique de Rotor est de réparer ou remplacer, à son choix, la partie défectueuse ou le produit gratuitement. De plus, dans quelques pays, Rotor est obligé à assurer n'importe quelle garantie légale définie conformément à la loi pour la protection du client.

- La garantie des produits ne peut être mise en cause pour les faits/les dommages indépendants et extérieurs à ROTOR.

- Les échecs ou les pannes causées par l'utilisation incorrecte, le mauvais montage ou l'absence de maintenance comme indiqué dans les instructions de montage ou le manuel de l'utilisateur ne sont pas couverts par cette garantie.

- Gardez toujours votre reçu ou facture, cette garantie ne couvre pas de produits dont le numéro de série ou l'identification ont été effacés, endommagés ou modifiés.

- Les actes suivants annulent cette garantie:

- L'Échec d'accomplir les exigences ci-dessus.
- Installation incorrecte.
- Utilisation incorrecte ou installation de parties inadéquates.



Cette notice, ainsi que d'autres notices de montage sont également téléchargeable sur le site:

www.rotorbike.com

Rotor Componentes Tecnológicos SL - info@rotorbike.com

Pol. Ind. Conmar. C/Miño, 16-18. 28864 AJALVIR MADRID SPAIN Tel. +34 918843846 Fax. +34 918843865

ROTOR WARRANTY POLICY:



- The ROTOR products and its components are guaranteed for 2 YEARS against any manufacturer defects or defective materials. In the event of a warranty defect, Rotor's sole obligation under this warranty is to repair or replace, at its option, the defective part or product at no charge. Moreover, in some countries, Rotor is obliged to ensure any legal warranty defined by law for the customer's protection.

- Elements subject to wear and breakdowns that the manufacturer is not responsible for, are not covered by this warranty.

- Failures or breakdowns caused by improper use, poor assembly or inadequate maintenance as declared in the supplied instructions or the user manual are not covered by this warranty.

- Always keep your receipt or invoice.

- The following acts void this warranty:

- Failure to fulfil the requirements above.
- Improper installation.
- Improper use or installation of inadequate parts.

Warranty Service: Original purchaser must send their Rotor product along with the retailer's original bill, credit card receipt or other satisfactory proof of date of purchase of the product.

These instructions and instructions for other Rotor Bike Components products are available for download at:

www.rotorbike.com

Rotor Componentes Tecnológicos SL - info@rotorbike.com

Pol. Ind. Conmar C/Miño, 16-18. AJALVIR MADRID SPAIN Tel. +34 918843846 Fax. +34 918843865