

#1. STEERER TUBE PREPARATION.

**OPEN
ANTICLOCKWISE**

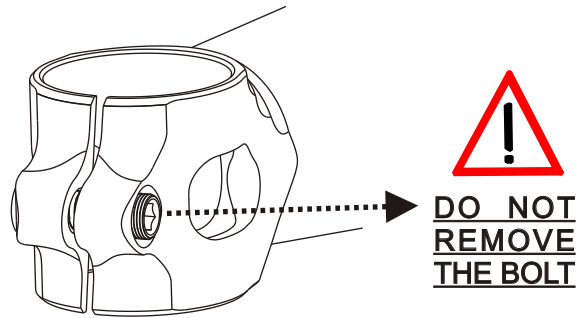

#2. STEERER TUBE INSTALLATION.

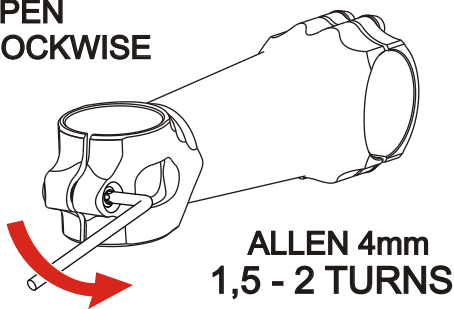
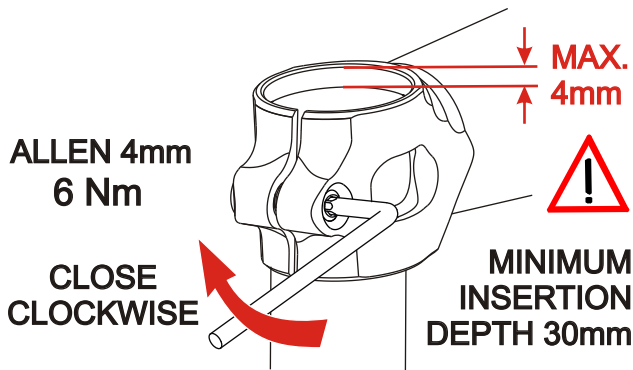

#3. REMOVE THE FACE PLATE.

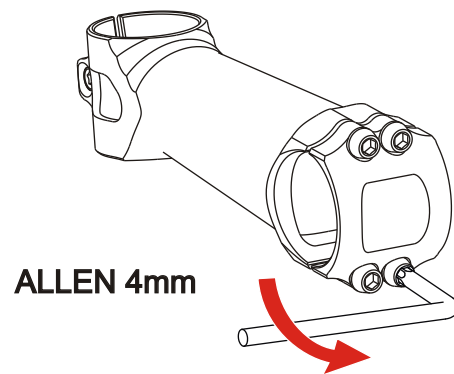

#4. FACE PLATE PREPARATION.

Apply friction paste to face plate and stem contact surfaces.

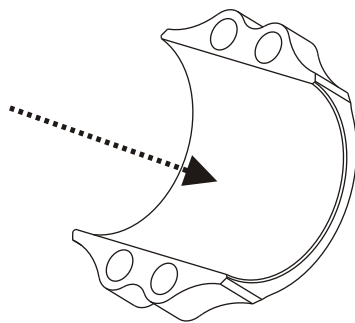

#5. HANDLEBAR INSTALLATION.

Tighten each bolt alternately.

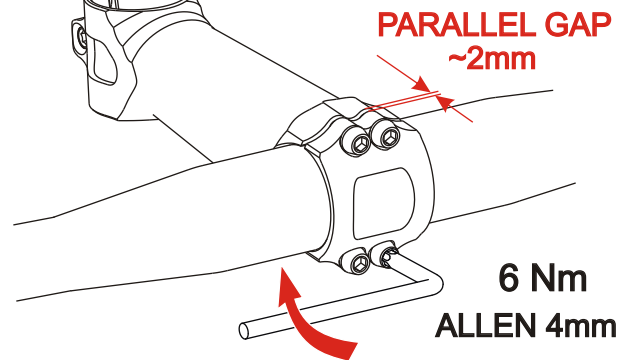

SAFETY WARNING

This owner's manual contains important and useful information regarding the proper installation, operation, care, and maintenance of your ROTOR™ product. Carefully read, follow and understand the instructions given in this manual. You should keep this manual in a safe place for future reference.

Do not perform any modifications or adjustments that are not outlined in this manual. If you have any doubt whatsoever regarding your ability to service or repair this product, please take your bicycle to a qualified repair shop for the assistance of a professional mechanic.

Incorrect installation or service may impair performance, and could result in a dangerous situation leading to injury or death.

Please have this product regularly inspected by a qualified mechanic for any signs of wear. Components that have experienced excessive wear, cracks, deformations or impacts need immediate replacement. Failure to perform maintenance could drastically reduce the service life of your ROTOR S3X stem and reduce its performance.

If you have any questions, please contact a professional bike mechanic or your nearest ROTOR™ dealer for additional information, or contact info@rotorbike.com.

Caution!: If any instructions within this User Manual are contrary to the instructions given by the manufacturer of your handlebar, fork, frame etc., contact their service department to explain your plan and request their approval.

MAINTENANCE

Inspect your ROTOR S3X stem for cracks and serious scratches, looseness, damage or weakness before each ride, and after every fall or crash. If any of the preceding conditions are present, do not use your ROTOR S3X stem until it has been repaired or replaced.

WARNING: Continuing to use damaged parts may lead to loss of control of the bicycle and cause injury or death.

It is the product users' responsibility to examine the product on a regular basis to determine the need for service or replacement. Cyclist should inspect their bicycle and its components on a regular basis in order to detect damage that may have occurred from normal use and abuse. Check all parts for damage and wear before every use.

ROTOR WARRANTY POLICY:

The ROTOR S3X STEM and its components are guaranteed for 2 YEARS against any manufacturer defects or defective materials. In the event of a warranty defect, ROTOR's sole obligation under this warranty is to repair or replace, at its option, the defective part or product at no charge. Moreover, in some countries, Rotor is obliged to ensure any legal warranty defined by law for the customer's protection.

- Elements subject to wear and breakdowns that the manufacturer is not responsible for, are not covered by this warranty.

- Failures or breakdowns caused by improper use, poor assembly or inadequate maintenance as declared in the instructions or the user manual are not covered by this warranty.

- Always keep your receipt or invoice, this warranty does not cover products whose serial number or identification has been erased, damaged or modified.

These and other instructions for all Rotor Bike Components products are available for download at:

www.rotorbike.com

ROTOR COMPONENTES TECNOLÓGICOS SL - info@rotorbike.com

Pol. Ind. Conmar, C/Miño, 16-18. 28864 Ajalvir, Madrid, Spain. Tel. +34 91 884 3846. Fax: +34 91 884 3865



#1. PREPARATION DE LA POTENCE.

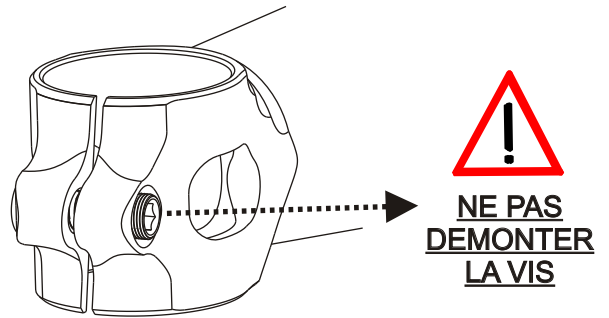
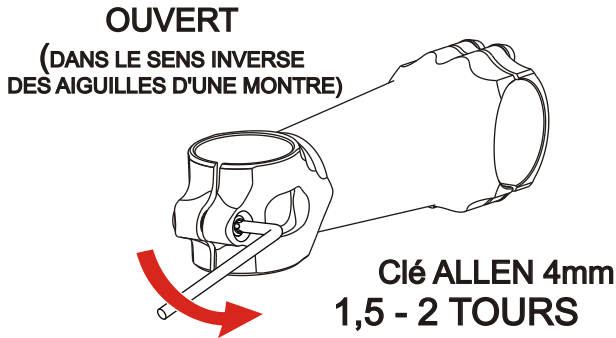

#2. INSTALLATION DE LA POTENCE.

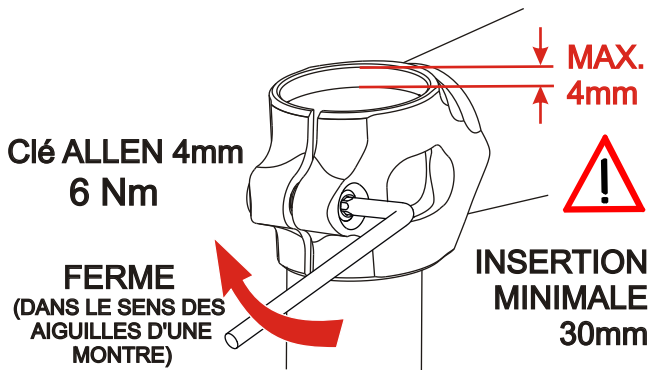

#3. ENLEVER LE CAPOT DE LA POTENCE.

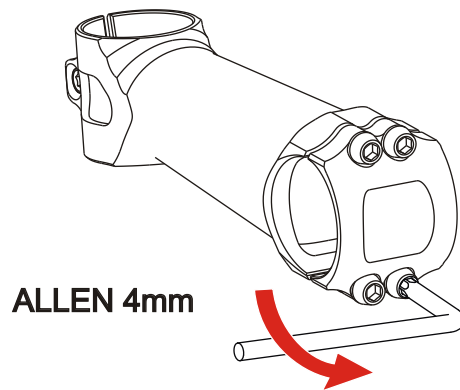

#4. PREPARATION DU CAPOT.

Appliquer la pate anti friction sur les surfaces de contact de la potence (capot et pivot).

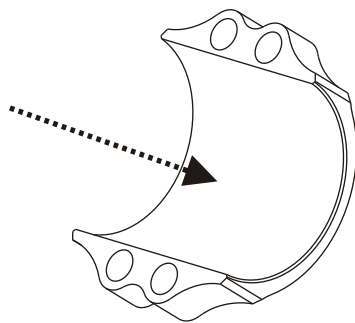

#5. INSTALLATION DU GUIDON.

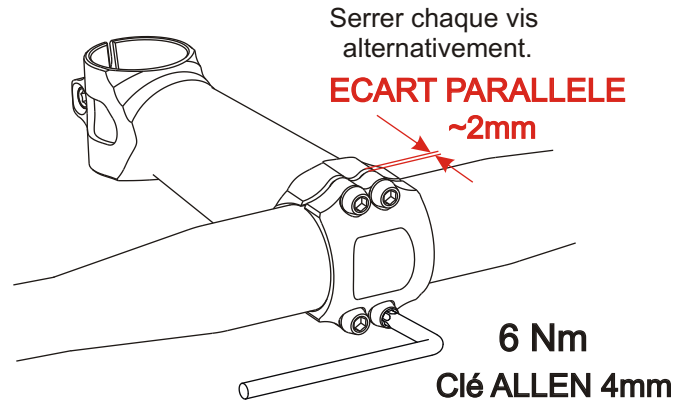

AVERTISSEMENT DE SÉCURITÉ

Cette notice de montage contient des informations importantes et utiles concernant l'installation et la maintenance de votre produit ROTOR. Merci de lire et de suivre les instructions de montage indiquées dans ce manuel. Veiller à conserver cette notice, pour les prochains démontages et remontages de votre potence. N'exécutez pas de modifications ou ajustements qui ne sont pas décrits dans ce manuel. Si vous avez un doute à votre capacité d'entretenir ou réparer ce produit, apportez votre cycle chez un réparateur qualifié. Une installation incorrecte du produit peut altérer la performance du produit et pourraient aboutir à une situation dangereuse menant à la blessure ou la mort.

Faites inspecter ce produit régulièrement par un mécanicien qualifié pour n'importe quels signes d'usure. Les composants qui ont éprouvé l'usure excessive, des craquements, des déformations ou des impacts ont besoin d'être remplacés immédiatement. Ne pas exécuter la maintenance du produit pourrait résoudre réduire la durée d'utilisation de votre potence ROTOR et réduire sa performance. Si vous avez des questions, merci de contacter un mécanicien cycle ou votre revendeur agréé ROTOR le plus proche pour de plus amples renseignements.

Attention! Si n'importe quelles instructions dans ce manuel de l'utilisateur sont contraires aux instructions données par le fabricant de votre guidon, fourche, cadre etc, contactez leur service d'entretien pour expliquer votre plan et demander leur approbation.

MAINTENANCE

Inspectez votre potence ROTOR avant chaque sortie, vérifiez qu'il n'y a pas des fentes et/ou de rayures sérieuses, que les vis soient correctement serrées, et faite vérifier votre potence auprès d'un professionnel après chaque chute ou accident. Si n'importe laquelle des conditions précédentes est présente, n'utilisez pas votre potence ROTOR jusqu'à ce qu'il ait été réparé ou remplacé.

MISE EN GARDE: Utiliser des produits endommagés peut mener à la perte de contrôle de la bicyclette et causer des blessures ou la mort.

C'est la responsabilité des utilisateurs d'examiner régulièrement les produits pour déterminer le besoin de maintenance ou le remplacement des pièces. Le cycliste devrait inspecter leur bicyclette régulièrement pour détecter les dégâts éventuels. Vérifier l'état et les serrages de toutes les pièces avant chaque utilisation.

GARANTIE ROTOR :

- ROTOR garanti ce produit et ses composants pendant 2 ANS contre n'importe quels défauts de fabrication ou des matériaux défectueux. En cas d'un défaut de garantie, l'obligation unique de Rotor est de réparer ou remplacer, à son choix, la partie défectueuse ou le produit gratuitement. De plus, dans quelques pays, Rotor est obligé à assurer n'importe quelle garantie légale définie conformément à la loi pour la protection du client.

-La garantie des produits ne peut être mise en cause pour les faits/les dommages indépendants et extérieurs à ROTOR.

- Les échecs ou les pannes causées par l'utilisation incorrecte, le mauvais montage ou l'absence de maintenance comme indiqué dans les instructions de montage ou le manuel de l'utilisateur ne sont pas couverts par cette garantie.

- Gardez toujours votre reçu ou facture, cette garantie ne couvre pas de produits dont le numéro de série ou l'identification ont été effacés, endommagés ou modifiés

-Les actes suivants annulent cette garantie :

-L'échec d'accomplir les exigences ci-dessus. Installation incorrecte. Utilisation incorrecte ou installation de parties inadéquates.

Cette notice, ainsi que d'autres notices de montage sont également téléchargeable sur le site:

www.rotorbike.com

ROTOR COMPONENTES TECNOLÓGICOS SL - info@rotorbike.com

Pol. Ind. Conmar, C/Miño, 16-18. 28864 Ajalvir, Madrid, Spain. Tel. +34 91 884 3846. Fax: +34 91 884 3865

